

ATABAY MAKİNA SAN.TİC.LTD.ŞTİ.
1472.sokak No:107 İVOGSAN / Yenimahalle/ANKARA

TEL: 0312 395 21 66 E-mail: info@fontek.com.tr
FONTEK Bir ATABAY markasıdır.

fon tek  tambur motor

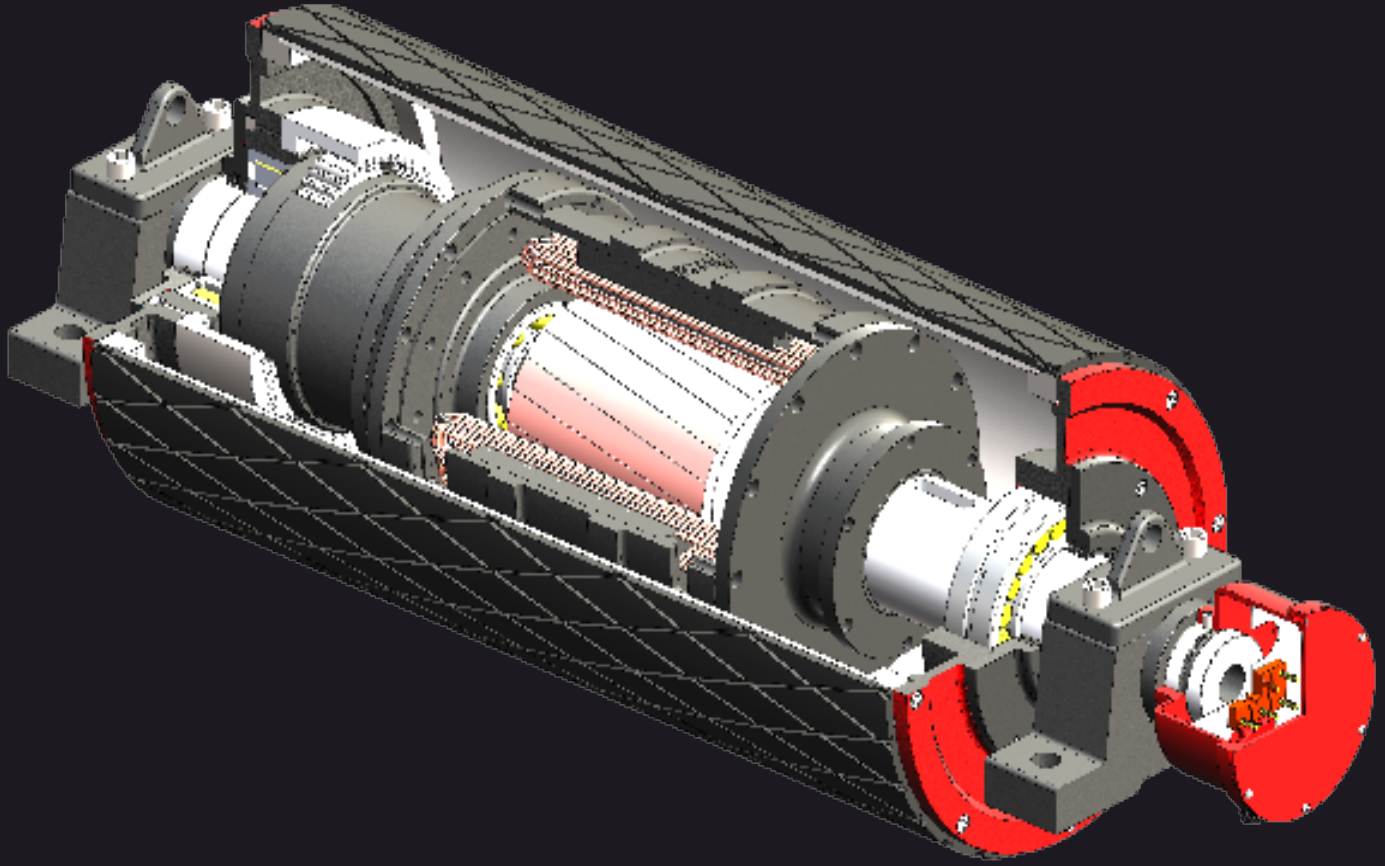

www.fontek.com.tr

fon tek

PLANET REDÜKTÖR NEDİR ?

Redüktör türleri arasında yer alan planet redüktör, yüksek tork değerlerinin karşılanması amacı ile üretilen, çalışma sırasında görece düşük olan tork değerlerini optimize ederek verimi arttırmaya çalışan ve günümüzde birçok sektörde kullanılabilen bir makinedir. Kompak yapıları sayesinde fazla yer kaplamaz ve daha hafiftirler.

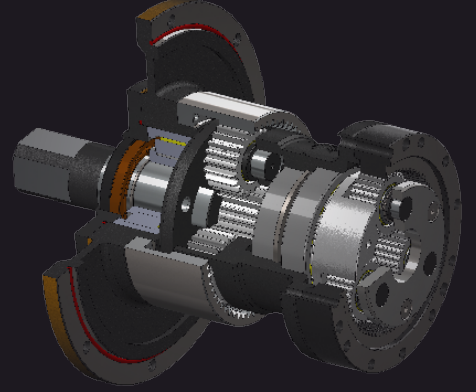

PLANET REDÜKTÖRLERİN AVANTAJLARI

- Yükün farklı dişlilere dağılmasını sağlar.
- Düşük devir koşullarında yüksek verimlilikle çalışma vaadi sunar.
- Minimum güç tüketimi ile maksimum verir sağlar.
- Eskime süreci yavaş olduğundan uzun süre kullanılabilirler.
- Fazla ses çıkarmadıklarından dolayı ses kirliliği yaratmazlar.
- Bakım masrafları son derece düşüktür.
- Üretimi yüksek oranda çelikten yapıldığından sağlamlık açısından güvenilirdir.



ENERJİ VERİMLİLİĞİ : FONTEK tambur motorlar standart kayış kasnak bağlantılı tahrik sistemlerine oranla %30 daha verimlidir. Yani daha az enerji tüketimi daha fazla iş anlamına gelir.



BAKIM ONARIM : FONTEK tambur motorlar yüksek kaliteli sızdırmazlık elemanları ile korunmaktadır. Normal tahrik sistemlerindeki periyodik gresle yağlanma gerekliliğini ortadan kaldıran daha uzun ömürlü madeni sıvı yağ ile çalışmaktadır. Sıvı yağlama sistemlerinde yaklaşık 50000 saat gibi sürelerde yağ değişimi yapılır. Buda tambur motorlarımızın neredeyse hiçbir bakım gerektirmeden uzun ömürlü çalışacağı anlamına gelir.



İŞ SAĞLIĞI VE GÜVENLİĞİ : Klasik tabir edilen zincir,kayış,kasnak,redüktör,motor vb. parçalardan oluşan tahrik sistemleri sıklıkla bakım gerektiren bir yapıya sahip oldukları için tehlikeli yerlerde müdahale etmeyi gerektirir. FONTEK tambur motorlar kompak gövdeleri sayesinde bütün sistemi güvenli bir şekilde içerisinde barındırdığı için herhangi bir müdahale gerektirmeden uzun yıllar çalışacak şekilde üretilmiştir.



PERFORMANS : Ürünlerimiz her türlü zorlu koşullarda (toz,yağ,su,kimyasal vb.) en yüksek performansı sunar. Kapalı sistemde çalıştığı için dış etkenlerden etkilenmez ve her zaman %100 performansla çalışır.



MONTAJ : Ürünlerimiz az sayıda parçadan oluştuğu için montaj ve demontajları oldukça kolay ve daha kısa zamanda yapılır. Böylece zamandan kazanmış olursunuz.

